

NOVÁ ŠKODA

# RAPID SPACEBACK



**ŠKODA**  
SIMPLY CLEVER





**ÚVOD** <sup>4</sup>  
**EXTERIÉR** <sup>6</sup>  
**INTERIÉR** <sup>10</sup>  
**KONEKTIVITA** <sup>14</sup>  
**SIMPLY CLEVER** <sup>20</sup>  
**KOMFORT** <sup>26</sup>  
**BEZPEČNOSŤ** <sup>30</sup>  
**VÝKON** <sup>34</sup>  
**MONTE CARLO** <sup>38</sup>  
**PRISPÔSOBENIE** <sup>42</sup>  
**PRÍSLUŠENSTVO** <sup>54</sup>  
**TECHNICKÉ ÚDAJE** <sup>58</sup>





## **NOVÉ VYJADRENIE PRIESTORU**

Priestor nie je len tvar či veľkosť. Je to to, čo cítite, keď vidíte nový model ŠKODA RAPID SPACEBACK. Dynamické línie s typickou zvažujúcou sa strechou si vychutnáte zvonku, aj keď si sadnete za volant. Jeho svieži dizajn dopĺňajú vyspelé technológie, ktoré nájdete vo vozidlách vyšších tried. Jazdu vám spríjemnia najmodernejšie možnosti konektivity, bezpečnostné systémy aj prvky Simply Clever.

RAPID SPACEBACK je ďalším príkladom našej filozofie vyrábať automobily s nadčasovým dizajnom, ktoré je radosť šoférovať, rovnako ako tie, s ktorými sme začínali.

To je Simply Clever. To je ŠKODA.





# EXTERIÉR





# KRÁSA? NADČASOVOSŤ? MAJTE OBOJE

Dobry dizajn sa cení. Skvelý nadčasový dizajn si budete užívať. So svojimi ostrými, hranatými líniami sa RAPID SPACEBACK stáva atraktívnou voľbou.



## VONKAJŠIE SPÄTNÉ ZRKADLÁ

Bočné smerovky umiestnené v krytoch vonkajších spätných zrkadiel sú nielen atraktívne, ale sú aj vysoko funkčným prvkom.

## PRI POHLADE SPREDU

Hlavné svetlomety plynulo nadväzujú na mriežku chladiča a tvoria s ňou harmonický celok. Celkový výraz vozidla dotvára prepracovaná mriežka nasávania vzduchu s hmlovými svetlami. Nové bixenónové svetlomety s LED denným svietením ešte výraznejšie podčiarknu výsledný vizuálny dojem.



## PRI POHLADE ZBOKU

Vďaka čiernym B a C stĺpkom vyzerajú presklené plochy bočných okien jednoliato a vytvárajú dojem veľkého priestoru v interiéri. Tónované sklá SUNSET nielenže podčiarkujú eleganciu exteriéru, ale zároveň chránia pasažierov na zadných sedadlách pred slnkom.



## ZADNÉ SVETLÁ

Nový RAPID SPACEBACK má charakteristické podsvietenie svetlometov v tvare písmena C, ktoré je typickým prvkom značky ŠKODA.

## PANORAMATICKÉ STREŠNÉ OKNO

Športový štýl modelu RAPID SPACEBACK môžete zdôrazniť panoramatickým strešným oknom vyrobeným z tónovaného skla, ktoré presahuje aj cez zadné piate dvere.



The image shows the front interior of a car, viewed from the driver's perspective. The steering wheel is on the left, featuring a logo in the center and 'AIRBAG' text below it. The dashboard is dark with a central infotainment screen displaying 'EVROPA EVROPA 2' and various icons. Below the screen are climate controls and a gear shifter. The seats are upholstered in a light-colored fabric. A large, semi-transparent white text overlay 'INTERIÉR' is positioned on the right side of the image, partially obscuring the passenger side. The background shows a bright, sunlit area through the windshield.

# INTERIÉR



# DÔMYSELNE PREPRACOVANÝ

Priestor vnútri modelu RAPID SPACEBACK prešiel obdivuhodnou premenou. Vkusná a zároveň prehľadná palubná doska znamená, že všetko je na správnom mieste a zároveň tam, kde to vodič intuitívne očakáva.



## AMBIENTNÉ OSVETLENIE

S jemným ambientným osvetlením vrátane podsvietenia kľučiek dverí sa budete v interiéri cítiť ešte príjemnejšie.



## PALUBNÁ DOSKA

Tvar je prispôsobený funkcii. Štýlový prístrojový panel je prehľadný a všetky ovládacie prvky na elegantnej palubnej doske a vodičových dverách sú usporiadané prakticky. Vyššie úrovne výbav obsahujú aj multifunkčný kožený volant, ktorý umožňuje ovládať rádio a telefón.



## ČALÚNENIE A DEKORY

Vyberte si interiér, ktorý znásobí vašu radosť z jazdy. V ponuke je množstvo kombinácií najkvalitnejšieho čalúnenia a dekorov interiéru.



## VYHRIEVANÉ SEDADLÁ

V chladnom počasi vaša rodina a priatelia určite ocenia vyhrievanie zadných sedadiel, ktoré sa reguluje samostatným ovládačom v zadnej časti prednej laktovej opierky.





# KONEKTIVITA



# ZOSTAŇTE NA DOSAH SO ŠKODA CONNECT

Buďte online a majte prístup nielen k zábave, ale aj k informáciám a pomoci na cestách vtedy, keď ich potrebujete. ŠKODA CONNECT je vašou bránou do sveta neobmedzených komunikačných možností.



## ŠKODA CONNECT

Unikátne rozhranie ŠKODA CONNECT obsahuje dva druhy služieb. Kým Infotainment Online ponúka navigáciu a informácie v reálnom čase, služba Care Connect sa zameriava na pomoc a bezpečnosť a umožňuje diaľkový prístup a ovládanie vozidla. Ponúka asistenčnú službu v každej situácii, ktorá si to vyžaduje.

## PARKOVACIA POLOHA

Zobrazí presnú polohu z ľubovoľného miesta na vašom mobilnom telefóne aj s adresou, časom a dátumom zaparkovania.



## ÚDAJE O JAZDE

Informácie o vašej ceste, napríklad o priemernej spotrebe, priemernej rýchlosti, vzdialenosti a čase jazdy sú k dispozícii v prehľadnej podobe.



## TLAČIDLO SOS

Konektivita modelu RAPID SPACEBACK zahŕňa aj linku SOS. Tento núdzový systém sa aktivuje stlačením červeného tlačidla v hornom paneli. Núdzová linka sa v prípade nehody vytáča automaticky.



## ONLINE INFORMÁCIE O DOPRAVE

Zvoľte si vždy tú najlepšiu trasu. Aktuálne informácie vám poskytnú dokonalý prehľad o každej ceste. Môžete tak reagovať na aktuálne dianie, ako sú cestné práce, nehody alebo zápchy.



## ČERPACIE STANICE

Zistíte si vzdialenosť, typ čerpacej stanice aj aktuálne ceny pohonných hmôt. Informácie sa vám zobrazia v reálnom čase. Systém automaticky rozozná a zobrazí správny typ paliva pre vaše vozidlo.



## POČASIE

Získajte aktuálny prehľad o počasí na mieste alebo v cieľovej destinácii s podrobnou predpoveďou vrátane výstrah pred zrážkami.



# BUĎTE PRIPOJENÍ. BUĎTE NALADENÍ

Vaše auto je centrom všetkého, čo potrebujete na prácu i zábavu. Infotainment systémy zabezpečujú najvyššiu úroveň konektivity, a tak môžete počas jazdy využívať potrebné funkcie vašich mobilných zariadení.



## AMUNDSEN

Navigačný systém Amundsen, ovládaný prostredníctvom 6,5" dotykového displeja, má dva sloty na SD kartu a dodáva sa spolu s SD kartou s inštalovanými mapami. Ďalej je vybavený USB/audio vstupom a všetkými štandardnými funkciami špičkového rádia vrátane systému ŠKODA Surround a rozhraním Bluetooth. Tieto zariadenia možno použiť na ovládanie menu vozidla. Funkcie SmartLink+ a DAB (Digital Audio Broadcast) sa dodávajú na objednávku.



## ŠKODA SURROUND

Zmeňte svoje vozidlo na koncertnú sálu. V spolupráci s poprednou značkou audiosystémov sme vyvinuli ŠKODA Surround so šiestimi reproduktormi. Pomocou špeciálneho softvéru si môžete aktivovať dva virtuálne reproduktory vpredu a vzadu. Tento systém dokáže vytvoriť aj pôsobivý basový reproduktor.



## SMARTLINK+

Vďaka systému SmartLink+ (balík konektivity ŠKODA podporujúci MirrorLink®, Apple CarPlay a Android Auto) infotainment systém vozidla umožňuje vodičovi bezpečne používať telefón počas šoférovania. Systém SmartLink+ zahŕňa aj funkciu SmartGate. Tá umožňuje pripojiť smartfón k vozidlu prostredníctvom rozhrania Wi-Fi a zobrazíť zaujímavé údaje o jazde, napríklad o spotrebe paliva, dynamike jazdy či servisné informácie.\*

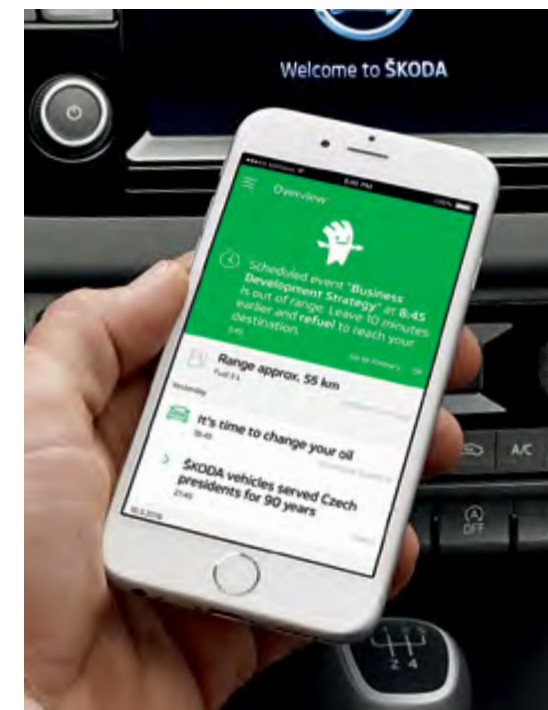

## APLIKÁCIA MyŠKODA

Zoznámte sa s Paulom, interaktívnym asistentom aplikácie MyŠKODA (pre operačné systémy Android a iOS), ktorý vám pomôže v rozličných každodenných situáciách. Poskytne vám napríklad prístup k informáciám o vašom vozidle, úplný popis ovládacích funkcií alebo vám ukáže, čo znamenajú jednotlivé indikátory. Paul vás tiež môže upozorniť na dôležité dátumy vo vašom diári. Nielenže už nikdy nezabudnete na schôdzku, ale váš asistent vám poradí, ako sa na ňu dostať.

\* Podmienky používania a informácie o kompatibilitě s funkciou SmartLink+ nájdete na našej webovej stránke.



**SIMPLY  
CLEVER**





# NAVRHNUTÉ PRE ŽIVOT

Kamkoľvek sa pozriete, všade nájdete ukryté menšie či väčšie úložné priehradky, ktoré sú poruke vždy, keď ich potrebujete. Na cestách vás už nič neprekvapí.



## PRIEHRADKA NA STRANE SPOLUJAZDCA

Priehradka v dolnej časti palubnej dosky na strane spolujazdca môže byť klimatizovaná, a tak máte počas cesty miesto napríklad na príjemne vychladené občerstvenie.

## DRŽIAK NA PARKOVACÍ LÍSTOK

Parkovací lístok už nikdy nestratíte. Držiak na parkovací lístok nájdete prakticky umiestnený pod čelným sklom.



## PRIEHRADKA S DÁŽDNIKOM

Originálny dáždnik ŠKODA nájdete v priehradke pod sedadlom spolujazdca.



## LAKŤOVÁ OPIERKA

Laktová opierka pre cestujúcich na zadných sedadlách s dvoma držiakmi na nápoje umožňuje cestujúcim vychutnať si jazdu aj s občerstvením.



## PRIEHRADKA NA REFLEXNÚ VESTU

Špeciálna priehradka pod sedadlom vodiča je určená na uloženie reflexnej bezpečnostnej vesty, ktorá je na dosah vždy, keď ju potrebujete.



# FLEXIBILNÝ PRIESTOR

Priestor je nekonečný. Dokonca aj vnútri batožinového priestoru modelu RAPID SPACEBACK. Nájdete v ňom mnoho skladacích, rozkladacích, vyťahovacích a závesných doplnkov, pomocou ktorých si prispôbite vozidlo svojim potrebám.



## OBJEM

Batožinový priestor s objemom 415 litrov, resp. 1 380 litrov po zložení zadných sedadiel zaraďuje toto vozidlo medzi špičku vo svojej triede. Ak potrebujete, môžete sklopiť jedno alebo dve operadlá, získate tak viac úložného priestoru a zároveň môžete zachovať miesto na sedenie aj vzadu.



## PRAKTICKÝ OTVOR

Vo vozidlách so sklopnou laktovou opierkou na zadných sedadlách možno využiť praktický otvor medzi kabínou a batožinovým priestorom pri zachovaní miesta na sedenie.



## SIEŤOVÝ PROGRAM

Sieťový program vám pomôže spoľahlivo zamedziť nežiaducemu pohybu prepravovaných vecí. A zároveň budete mať prehľad, kam ste si veci odložili.

## DOPLNKY V BATOŽINOVOM PRIESTORE

Zabrániť neželanému pohybu batožiny počas jazdy môžete pomocou doplnkov v batožinovom priestore. Sú to dve plastové zábrany so suchým zipsom, ktoré sa dajú skladovať v priehradkách za podbehmi zadných kolies.





A photograph of two dogs lying on their backs in a lush green field. The dog in the foreground is a brown and white mix, lying on its back with its head tilted upwards and eyes closed. The dog in the background is white, also lying on its back. The scene is bathed in bright sunlight, creating a warm and peaceful atmosphere. A semi-transparent white triangle is overlaid on the left side of the image.

**KOMFORT**



# KOMFORT VYŠŠEJ TRIEDY

Potešenie z jazdy nie je len vzrušenie z rýchlosti. Sú to aj drobnosti, ktoré dokážu veľké veci, aby aj každodenné dochádzanie bolo pre každého vodiča oveľa pohodlnejšie.

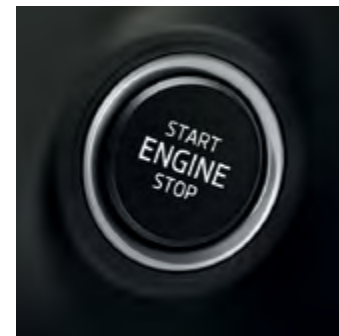

## KESY

Vozidlo môže byť vybavené systémom KESY (bezklúčové odomykanie, zamykanie a štartovanie) alebo jednoduchšou verziou s názvom Easy Start. Tlačidlo Štart/Stop na bezklúčové naštartovanie a vypínanie motora je umiestnené na stípike riadenia.

## VOLANT

Multifunkčný kožený volant vám umožní jednoducho ovládať rádio a telefón.



## TEMPOMAT

Okrem udržiavania nastavenej rýchlosti vám tempomat ponúka aj možnosť zvýšiť alebo znížiť rýchlosť bez použitia pedálov.



## OSTREKOVAČE SVETLOMETOV

Zabudované teleskopické ostrekovače zabezpečia dokonalú čistotu predných svetlometov.



**BEZPEČNOST**





# KRYJEME VÁM CHRÁT

Skutočné bezpečie prichádza vtedy, keď naň nemusíte viac myslieť. A práve preto je RAPID SPACEBACK vybavený množstvom bezpečnostných a asistenčných systémov, ktoré na vás a vašich milovaných dávajú pozor.

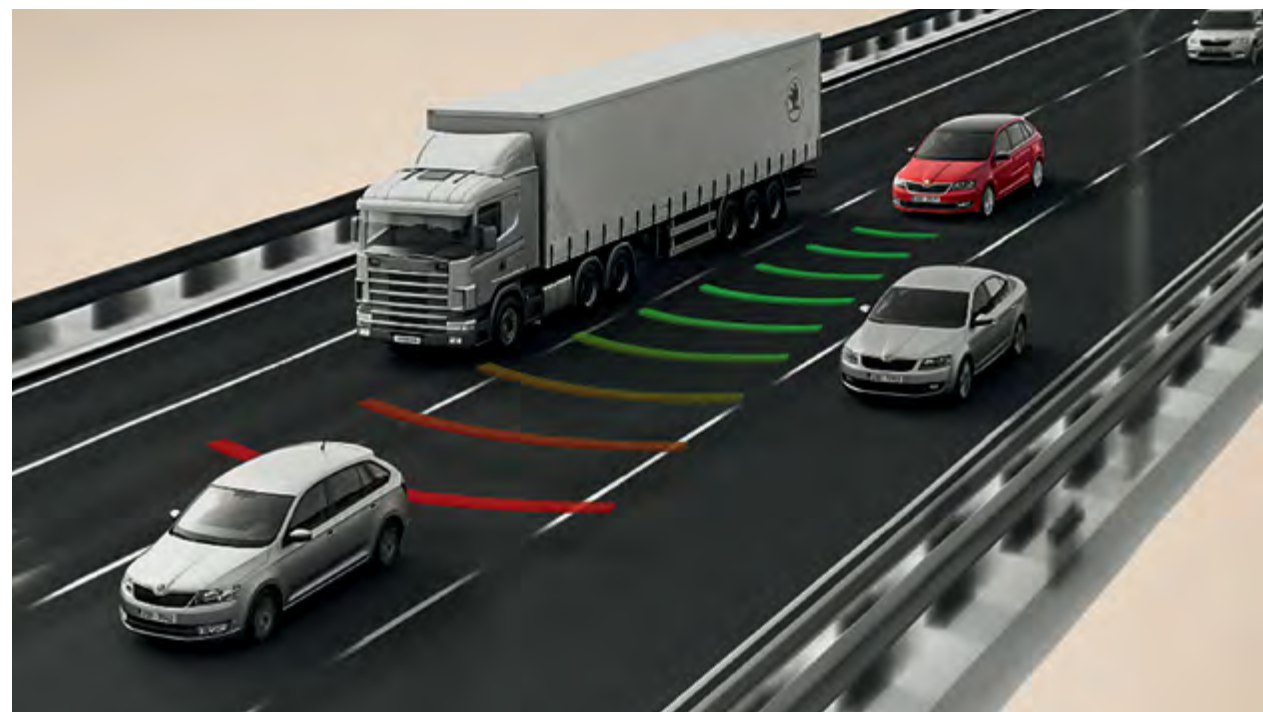

## PARKOVACIA KAMERA

Kamera umiestnená vo veku batožinového priestoru sleduje priestor za vozidlom a podľa šírky vozidla vyznačuje jazdnú dráhu. Funkčnosť kamery zlepšujú zabudované ostrekovače.



## FRONT ASSIST

Systém Front Assist s radarom umiestneným v prednom nárazníku monitoruje vzdialenosť od vozidla pred vami a na displeji Maxi DOT upozorní na hroziacu kolíziu audio/vizuálnym signálom. Ak vodič nereaguje, systém iniciuje brzdenie tak, aby minimalizoval možné následky.

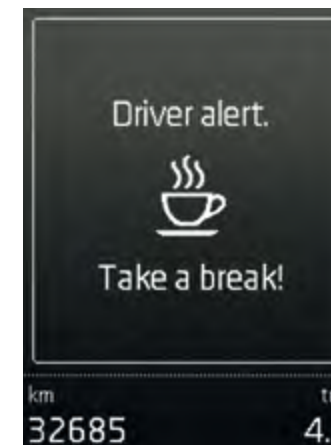

## DRIVER ALERT

Tento šikovný asistenčný systém vyhodnocuje údaje zo senzorov posilňovača riadenia na detekciu únavy vodiča. Keď systém vyhodnotí reakcie vodiča ako potenciálne rizikové, na displeji Maxi DOT sa zobrazí upozornenie, aby si vodič urobil prestávku.



## AIRBAGY

Okrem predných a predných bočných airbagov vám ochranu pred možným zranením poskytnú aj hlavové airbagy, ktoré po aktivácii vytvoria ochrannú stenu.



**VÝKON**





# KAŽDÝ DEŇ NAPLNO

Presvedčivý výkon je taký, pri ktorom vám nikdy nechýba sila, keď ju potrebujete. Ponuka silných a ekonomických motorov splní očakávania každého vodiča.

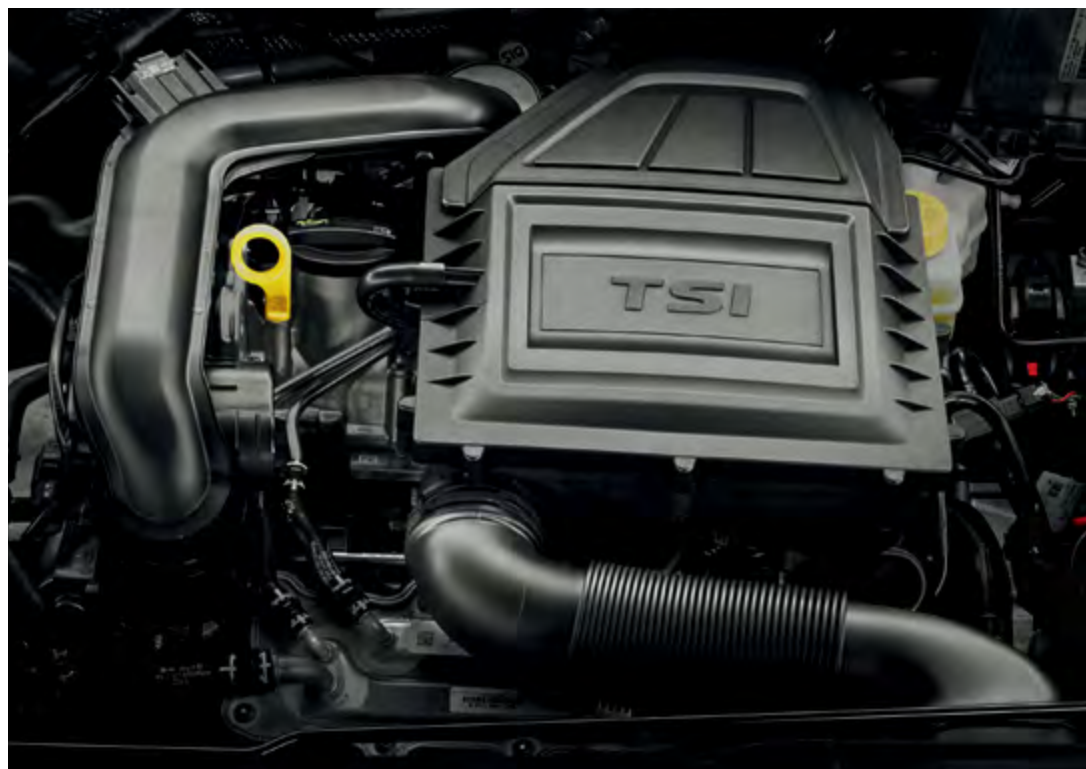

## BENZÍNOVÉ MOTORY

Všetky benzínové motory sú vybavené technológiou TSI, ktorá im dodáva dynamický charakter. Môžete si vybrať z troch prevedení s výkonmi 70 kW, 81 kW alebo 92 kW.

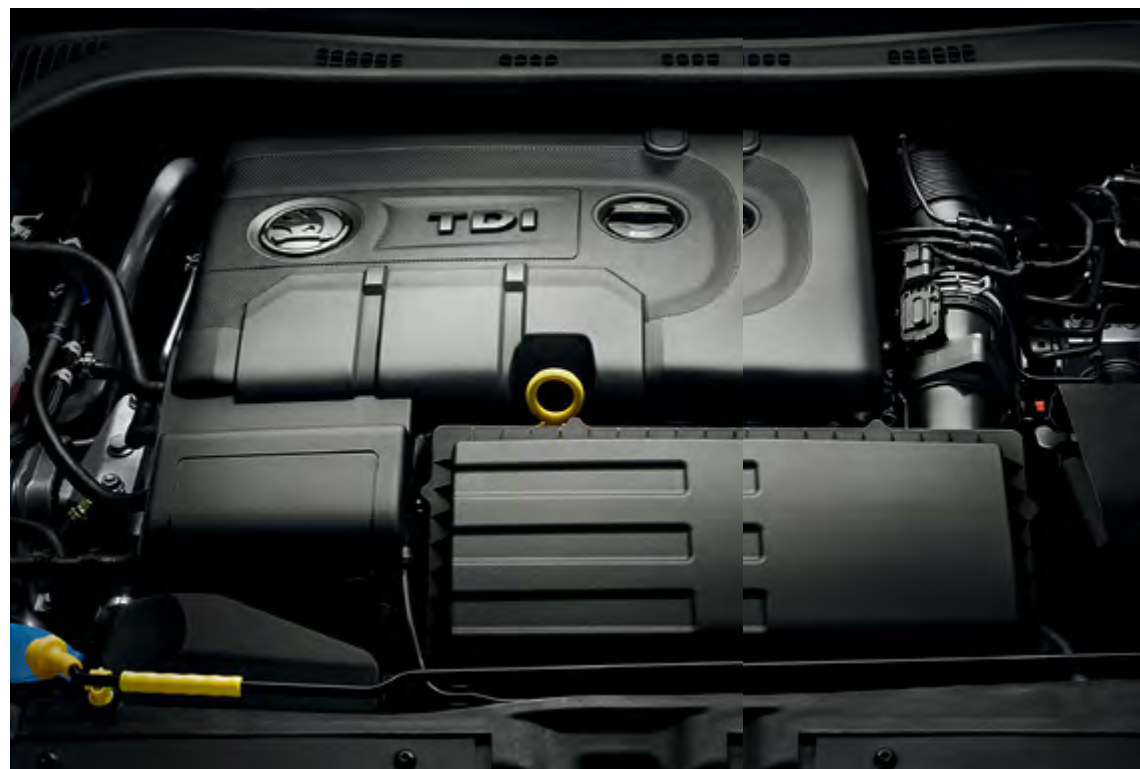

## NAFTOVÉ MOTORY

66 kW aj 85 kW naftový motor zaručujú plynulú prevádzku pri výnimočne nízkej spotrebe paliva.



## PREVODOVKA

Ak preferujete absolútny výkon pri zachovaní absolútneho komfortu, vašou voľbou bude automatická 7-stupňová prevodovka DSG (Direct Shift Gearbox). Pre vodičov, ktorí uprednostňujú manuálne radenie, sú k dispozícii motorizácie s 5-stupňovou alebo 6-stupňovou manuálnou prevodovkou, ktoré vďaka krátkym prevodom ponúkajú presné a jednoduché radenie.



## ŠTART/STOP SYSTÉM

Tento systém šetrí palivo tým, že automaticky vypne motor, keď je nečinný, napríklad počas čakania na svetelnej križovatke alebo pri pomalom pohybe v kolóne vozidiel. Stlačením spojky sa motor automaticky reštartuje. Zníženie zaťaženia motora a ekonomickejšiu prevádzku ďalej zabezpečujú funkcie obnovy energie, ktoré umožňujú efektívne využiť kinetickú energiu vozidla na nabíjanie batérie.



# MONTE CARLO







# OČARÍ NA KAŽDOM KROKU

Keď spojíte ducha legendárnych pretekov Rallye Monte Carlo s vycibreným štýlom slávneho kniežatstva, dostanete model ŠKODA RAPID SPACEBACK MONTE CARLO. Exteriér vozidla je charakteristický množstvom čiernych prvkov, ktoré mu dodávajú jedinečný štýl a dravý výraz. Pripravte sa, život viac nebude všedný.



## EXTERIÉR

K charakteristickým čiernym prvkom patria vonkajšie spätné zrkadlá, mriežka predného chladiča, predné hmlové svetlá, spojler na prednom nárazníku, plastové prahové lišty, strešný spojler, zadné svetlá a difúzor. Verzia Monte Carlo je charakteristická plne panoramatickou strechou vyrobenou z tónovaného skla a predĺženým sklom veka batožinového priestoru. Dynamický výraz vozidla podčiarkujú bixenónové svetlomety s LED denným svietením.

## INTERIÉR

Interiér zaujme športovými prednými sedadlami a čalúnením v kombinácii červenej, čiernej a sivej. Červené prešívania dominuje aj na čiernej koženej manžete radiacej páky. Športový štýl interiéru je umocnený čiernym prevedením stropného čalúnenia.

## VOLANT

Multifunkčný športový volant v čiernej perforovanej koži je dekorovaný červeným prešivaním.



## PRAHOVÉ LIŠTY

Prahové lišty s vyrytým nápisom Monte Carlo majú nielen dekoratívnu, ale aj ochrannú funkciu.



## DRŽIAK PRE MULTIMÉDIÁ

Externé zariadenia môžete bezpečne prepravovať v držiaku na multimédiá, ktorý sa nachádza v dvojitom držiaku na nápoje na stredovej konzole.



## DISKY

Verzia Monte Carlo je vybavená atraktívnymi 16" čiernymi diskami z ľahkej zliatiny ITALIA.



**PRISPÔSOBENIE**





# ACTIVE

Štandardná výbava verzie Active zahŕňa vonkajšie spätné zrkadlá a kľučky dverí v čiernej farbe, manuálnu klimatizáciu, tónované sklá, tmavé zadné svetlá, centrálné zamykanie, elektricky ovládané predné okná a ďalšiu výbavu.



**INTERIÉR ACTIVE ČIERNY**  
Látkové čalúnenie



**INTERIÉR ACTIVE ČIERNY**  
Látkové čalúnenie

# AMBITION

Štandardná výbava verzie Ambition zahŕňa vonkajšie spätné zrkadlá (elektricky nastaviteľné a vyhrievané) a kľučky dverí vo farbe karosérie, predné svetlomety s LED denným svietením, centrálné zamykanie s diaľkovým ovládaním, rádio SWING, multifunkčný kožený volant na ovládanie rádia a telefónu, dáždnik pod sedadlom spolujazdca, priečinok na slnečné okuliare, zásuvku na 12 V v batožinovom priestore a ďalšiu výbavu.



**INTERIÉR AMBITION MODRÝ**  
Dekor Cool Brushed,  
látkové čalúnenie



**INTERIÉR AMBITION MODRÝ**  
Dekor Cool Brushed,  
látkové čalúnenie



**INTERIÉR AMBITION ČIERNY**  
Dekor Dark Brushed,  
látkové čalúnenie

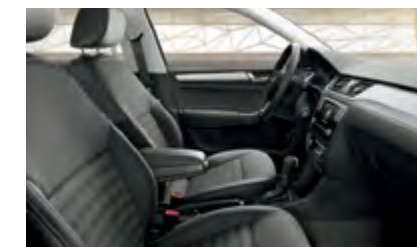

**INTERIÉR AMBITION ČIERNY**  
Dekor Cool Brushed,  
kožené/látkové čalúnenie



# STYLE

Štandardná výbava verzie Style zahŕňa chrómovanú lištu na prednom nárazníku, zadné okno presahujúce na piate dvere, interiérové dekoratívne prvky v chrómovanom prevedení, automatickú klimatizáciu, tempomat, zadné parkovacie senzory, vyhrievanie predných sedadiel, elektrické ovládanie predných a zadných okien a ďalšiu výbavu.



## INTERIÉR STYLE BÉŽOVÝ

Dekor Piano Black,  
látkové čalúnenie



## INTERIÉR STYLE ČIERNY

Dekor Piano Black,  
látkové čalúnenie



## INTERIÉR STYLE ČIERNY

Dekor Piano Black,  
látkové/kožené čalúnenie (voliteľné)



## INTERIÉR STYLE BÉŽOVÝ

Dekor Piano Black,  
látkové/kožené čalúnenie (voliteľné)

# DYNAMIC

Interiér Dynamic, dostupný pre verzie Ambition a Style, je typický športovými sedadlami a krytmi pedálov z ušľachtilej ocele. Atmosféru môžete dotvoriť športovo tvarovaným volantom.



## INTERIÉR DYNAMIC

Dekor Piano Black,  
Dekor Dark Brushed  
pre športové sedadlá (voliteľné)



## INTERIÉR DYNAMIC

Dekor Piano Black,  
Dekor Dark Brushed  
pre športové sedadlá (voliteľné)



# ČALÚNENIE

Čierna látka – Active

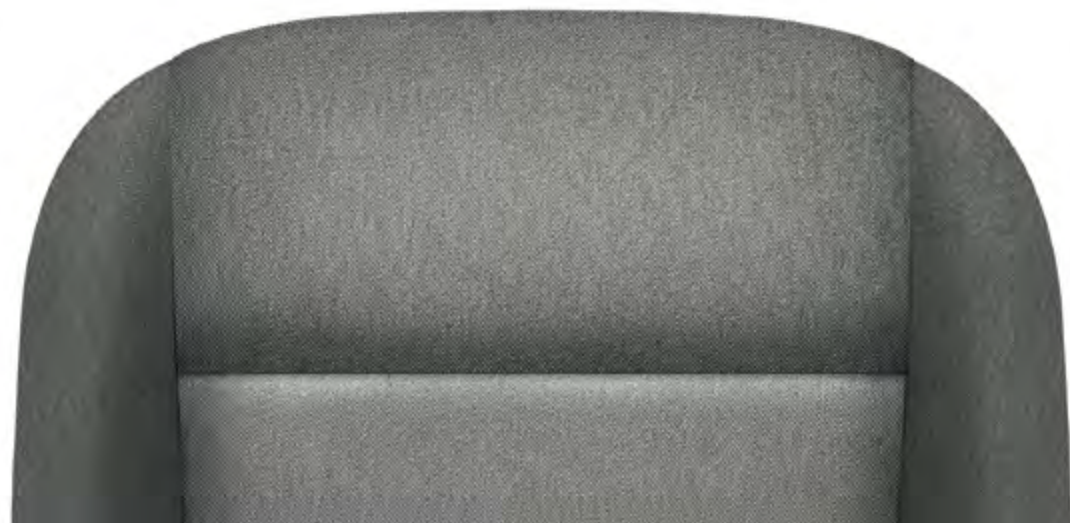

Modrá látka – Ambition, Style

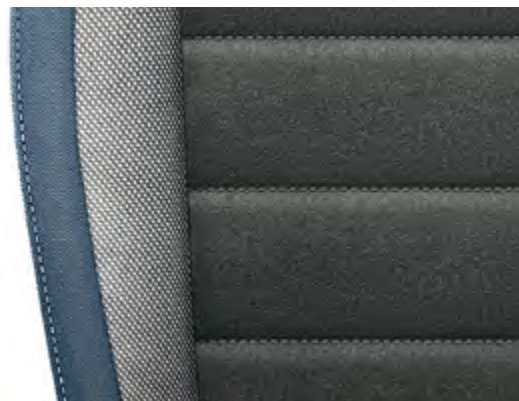

Čierna látka – Ambition

Béžová/čierna látka – Style



Béžová látka/koža – Style\*



Čierna látka/koža – Ambition\*, Style\*



Čierna látka – Style

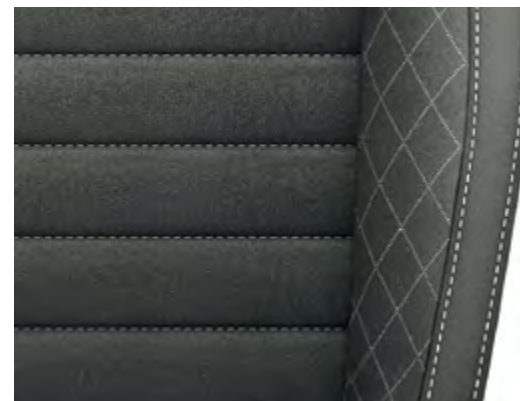

Dynamic (športové sedadlá, čierna látka) – Ambition\*, Style\*



\* Extra výbava.

Prispôsobenie



# FARBY



BIELA CANDY UNI



BIELA LASER UNI



BIELA MOON METALIZA



STRIEBORNÁ BRILLIANT METALIZA



BÉŽOVÁ CAPPUCCINO METALIZA



SIVÁ QUARTZ METALIZA

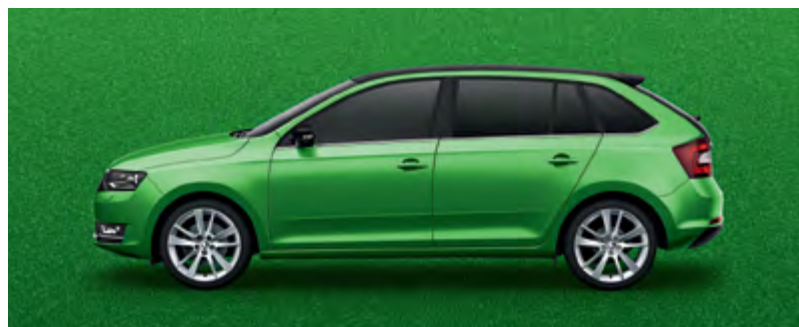

ZELENÁ RALLYE METALIZA



MODRÁ PACIFIC UNI



HNEDÁ MAPLE METALIZA

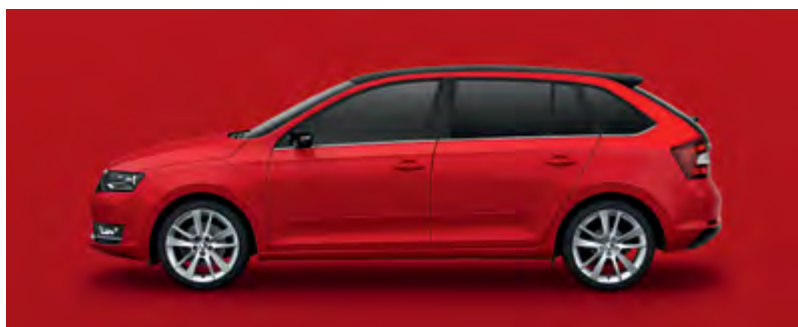

ČERVENÁ CORIDA UNI



MODRÁ DENIM METALIZA



MODRÁ RACE UNI



ČIERNÁ MAGIC METALIZA



# DISKY

Oceľové disky 15"  
s krytmi kolies COSTA



Oceľové disky 15"  
s krytmi kolies DENTRO



Disky z ľahkej zliatiny 15"  
MATONE



Čierne disky z ľahkej zliatiny 15"  
MATONE



Disky z ľahkej zliatiny 15"  
MATO



Disky z ľahkej zliatiny 16"  
EVORA



Strieborné disky z ľahkej zliatiny 16"  
VIGO



Čierne disky z ľahkej zliatiny 16"  
VIGO



Disky z ľahkej zliatiny 16"  
ITALIA\*



Čierne disky z ľahkej zliatiny 17"  
SAVIO\*



Disky z ľahkej zliatiny 17"  
CAMELOT



Čierne leštené disky z ľahkej zliatiny 17"  
BLADE\*\*



Disky z ľahkej zliatiny 17"  
TRUIS



\* Dostupné výlučne pre verziu Monte Carlo.  
\*\* Dostupné exkluzívne pre AM Skyline.



A collection of travel-related items is arranged on a rustic wooden surface. On the left, there is a straw hat with a black band, a pair of white sneakers, and a pair of blue denim jeans. In the center, a black camera with a lens cap is positioned at the top, with a pair of white sunglasses below it. Further down are a set of keys, a gold compass, and a watch with a brown leather strap. A red and white striped cord is visible at the bottom. A large, semi-transparent white triangle is overlaid on the right side of the image, containing the text.

**PRÍSLUŠENSTVO**



# PRISPÔSOBTE SI HO TAK, AKO POTREBUJETE

Každé vozidlo RAPID SPACEBACK môže byť iné. Originálne príslušenstvo ŠKODA dokáže zmeniť vaše vozidlo a rozšíriť možnosti jeho praktického využitia, bezpečnosti a účelu, záleží len na tom, čo si naplánujete.



## BEZPEČNOSTNÝ PÁS PRE PSA

Ak je jedným z vašich bežných pasažierov pes, odporúčame namontovať do vozidla špeciálny bezpečnostný pás (vo veľkosti S – XL).



## OCHRANA ZADNÝCH SEDADIEL

Praktická prikrývka ochráni interiér vášho vozidla pred znečistením a poškodením.



## SIETOVÝ PROGRAM

Sietový program v červenom prevedení je veľmi atraktívnym a praktickým doplnkom, ktorý spoľahlivo zabráni nežiaducemu pohybu batožiny a iných predmetov v batožinovom priestore.



## ODKLADACIA SIEŤ POD BATOŽINOVÝM KRYTOM

Táto sieť slúži nielen na uloženie dáždnika, ale aj čohokoľvek iného, čo potrebujete oddeliť od ostatnej batožiny.

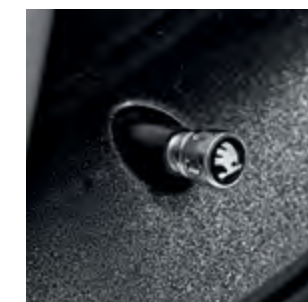

## DEKORATÍVNE KRYTY VENTILOV

S krytmi ventilov s logom ŠKODA bude vaše vozidlo vyzerat štýlovo do toho najmenšieho detailu.



TECHNICKÉ ÚDAJE	1,0 TSI/70 kW (95 k) 5° MP	1,0 TSI/81 kW (110 k) 6° MP	1,0 TSI/81 kW (110 k) 7° AP DSG
<b>ROZMERY/HMOTNOSTI/OBJEMY</b>			
Dĺžka/šírka/výška (mm)	4 304 / 1 706 / 1 459	4 304 / 1 706 / 1 459	4 304 / 1 706 / 1 459
Rázvor (mm)	2 602	2 602	2 602
Rozchod kolies vpredu/vzadu (mm)	1 463 / 1 500	1 463 / 1 500	1 463 / 1 500
Stopový priemer otáčania (m)	10,2	10,2	10,2
Objem palivovej nádrže (l)	55	55	55
<b>Objem batožinového priestoru</b>			
Základný / maximálny so sklopenými operadlami (l)	415/1 381	415/1 381	415/1 381
<b>Hmotnosť</b>			
Pohotovostná hmotnosť s vodičom (75kg)	1 179 - 1 281	1 195 - 1 297	1 229 - 1 331
Užitčná hmotnosť s vodičom (75 kg)	433 - 535	433 - 535	433 - 535
Celková hmotnosť (kg)	1 639	1 655	1 689
Hmotnosť nebrzdeného prívesu (kg)	580	590	610
Hmotnosť brzdeného prívesu pri 12 % stúpaní (maximálna) (kg)	1000	1100	1100
<b>MOTORY</b>			
Druh	pohon predných kolies zážihový prepĺňovaný motor s priamym vstrekaním paliva	pohon predných kolies zážihový prepĺňovaný motor s priamym vstrekaním paliva	pohon predných kolies zážihový prepĺňovaný motor s priamym vstrekaním paliva
Zdvihový objem (cm <sup>3</sup> )/počet valcov	999/3	999/3	999/3
Max. výkon (kW pri 1/min)	70 pri 5 000 - 5 500	81 pri 5 000 - 5 500	81 pri 5 000 - 5 500
Max. krútiaci moment (Nm pri 1/min)	160 pri 1 800 - 3 500	200 pri 2 000 - 3 500	200 pri 2 000 - 3 500
<b>POHÁŇACIA SÚSTAVA</b>			
Spojka	hydraulicky ovládaná jednokotúčová	hydraulicky ovládaná jednokotúčová	dve súosové spojky, elektrohydraulicky ovládané
Prevodovka	mechanická 5-stupňová	mechanická 6-stupňová	automatická 7-stupňová DSG
<b>VÝKONY AUTOMOBILU</b>			
Zrýchlenie z 0 na 100 km/h (s)	11,1	9,9	10,2
Maximálna rýchlosť (km/h)	189	201	200
<b>SPOTREBA PALIVA CYKLUS – EU (l/100 km)</b>			
Mesto	5,9* / 6,0	5,8* / 6,0	5,6* / 5,7
Mimo mesta	4,1* / 4,2	4,2* / 4,3	4,3* / 4,3
Kombinovaná	4,7* / 4,8	4,7* / 4,9	4,7* / 4,8
Emisie CO <sub>2</sub> (g/km)	108* / 109	108* / 112	108* / 110
Palivo	benzín, RON min. 95	benzín, RON min. 95	benzín, RON min. 95

\* Platí pre vozidlá s pneumatikami 185/60 R15 s optimalizovaným valivým odporom.  
Viac informácií vám poskytne autorizovaný partner ŠKODA.

Uvedené hodnoty (okrem hodnôt označených \*) sa vzťahujú na štandardný model bez extra príslušenstva.  
Všetky motory sú vybavené systémom Start/Stop a funkciou na rekuperáciu energie.

## ĎALŠIE ÚDAJE

Karoséria		Podvozok	
Druh	päťdverová, päťmiestna, s 2 oddelenými časťami	Predná náprava	typ McPherson so spodnými trojuholníkovými ramenami a skrtným stabilizátorom
Svetlá výška (mm)	134	Zadná náprava	kľuková s vlečnými ramenami
Svetlá výška s paketom na zlé cesty (mm)	141	Brzdová sústava	kvapalinová dvojkruhová, diagonálne prepojená s podtlakovým posilňovačom
Súčiniteľ odporu vzduchu C <sub>x</sub>	0,322 - 0,324 v závislosti od motorizácie	- predné brzdy	kotúčové brzdy s vnútorným chladením a s jednopiestovým plávajúcím strmeňom
<b>Vnútročné rozmery</b>		- zadné brzdy	kotúčové brzdy
Šírka priestoru vpredu/vzadu (mm)	1 418 / 1 428	Riadenie	hrebeňové priamočné s elektromechanickým posilňovačom
Efektívna výška na hlavu vpredu/vzadu (mm)	1 014 / 980	Kolesá	6J × 15"
		Pneumatiky	185/60 R15

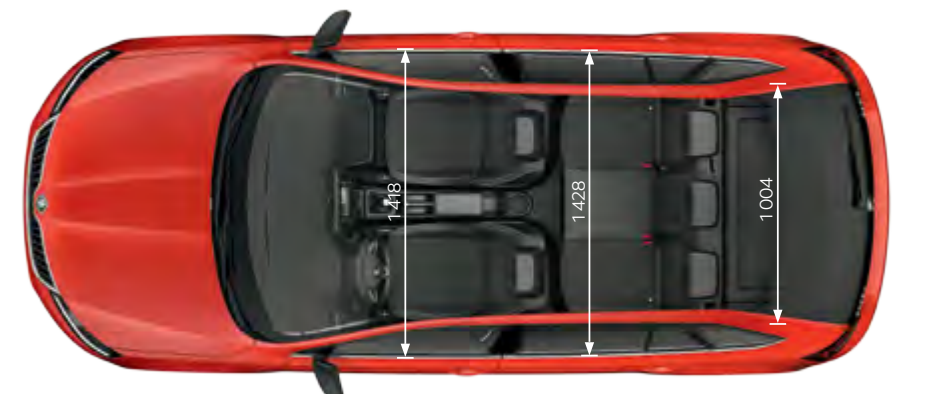
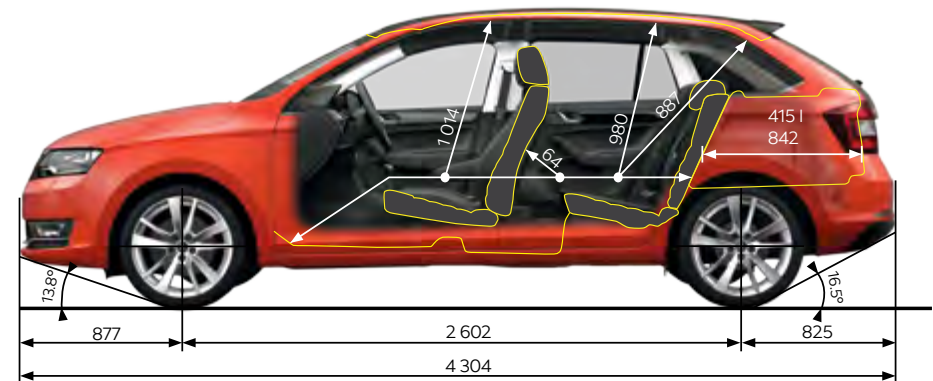
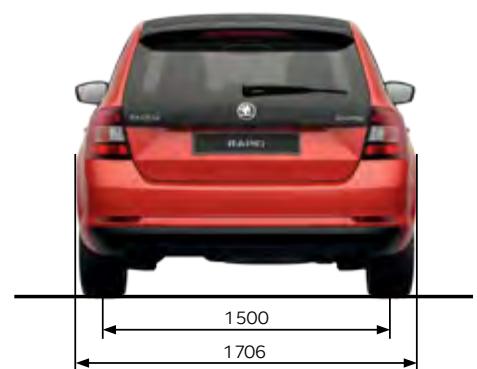



**PRÁVNICKÁ DOLOŽKA K OBRÁZKOM:**

Obrázky použité v tomto katalógu (brožúre) slúžia výhradne na ilustráciu a nie sú určené ako súčasť žiadnej zmluvy ani záruky. Zobrazujú predvýrobné vozidlá a určité ilustrácie, funkcie, súčiastky a výbava sa môžu líšiť od skutočných výrobných vozidiel a ponuky v jednotlivých krajinách.

So žiadosťou o presné špecifikácie funkcií, súčiastok a výbavy sa obráťte na najbližšieho predajcu vozidiel ŠKODA.

**ZAVOLAJTE NÁM A OBJEDNAJTE SA  
NA TESTOVACIU JAZDU**

R20220 05/17

Váš partner ŠKODA: